

型式名 SPS-180T-AAA-0 (056865501)

*使用個数は1台に使用している個数です。入り数ではありません

*表示価格は部品一個あたりの税抜き小売価格です

No.	部品コード	部 品 名	使用個数	規 格 ・ 材 質	単 価	備 考
1	056041901	ハンドルL	1	(1053940001) ABS	1,500	
2	056144701	18V バッテリー統一プラグ	1		800	
3	056042001	ハンドルR	1	(1053939001) ABS	1,600	
4	056143301	(+)なべねじ ST4.2 × 16(F形)S	12	ST4.2 × 16	100	
5	056042101	スイッチレバー	1	(1053941001) ABS	200	
6	056052401	スイッチレバースプリング	1	S65CM	100	
7	056052601	SPS-1820 マイクロスイッチ	1	(MSB-1110A)	700	
8	056052301	ロック解除ボタンスプリング	1	S65CM	100	
9	056042201	ロック解除ボタン	1	(1053690001) ABS	100	
10	056052701	SPS-1820 リード線固定プレート	1	(1053958001) PA66-GF30	100	
11	056053901	SPS-1820 肩掛けバンド取付具	1	(MOL-10ET-200-08) SS400	1,000	
12	056054001	六角穴付きボルト M6*10	1	(GB70-85)M6 × 10 SS400	100	
13	056813101	SPS-1820 伸縮ワッシャー	2		600	
14	056053201	フランジナット M8	2	SS400	100	
15	056830501	SPS-180T パイプクミ	1		7,650	
16	056175401	SPS-180T フレキシブルコード	1		4,000	
17	056830201	SPS-180T スプロケットカバークミ	1		2,650	
18	056055101	十字穴付皿小ねじ (ST4*10)	6	(GB846-85)M4 × 10 Q235A	100	
19	056172401	SPS-180T ガイドバー位置決めプレートL	1	ZN-AL	600	
20	056073401	SPS-1820 Cリング (10)	2	ST4 × 18 65MN	100	
21	056057401	SPS-1820 スプロケット	1	(M1L-2ET-250-26)FE-C-CU	600	
22	056054401	SPS-1820 パッキンゴム	1	(MOL-3ET-150-28)RUBBER	100	
23	056183101	(+)皿頭ねじ M4X10S	2	FE	100	
24	056172001	SPS-180T 爪	1	SS400	400	
25	0568583	SCS-1820 ソーチェーン	1	FE 90PX-33E	3,200	PA-435(4971770-560833)
26	056172201	SPS-180T チェーン調整金具L	1	FE	600	
27	056181501	SPS-180T ガイドバー	1	O84MLEA041	6,300	
28	056142701	(+)なべ小ねじ M4X6S	1	Q235A	100	
29	056171201	SPS-180T モーターハウジングL	1	PA6-GF30	1,700	
30	056182201	M4 六角ナット S	2	FE	100	

□単価記入なき部品の販売は行っておりません。 □単価は予告なく変更することがあります。 □表示価格に消費税は含まれておりません。 □送料は別途料金がかかります。

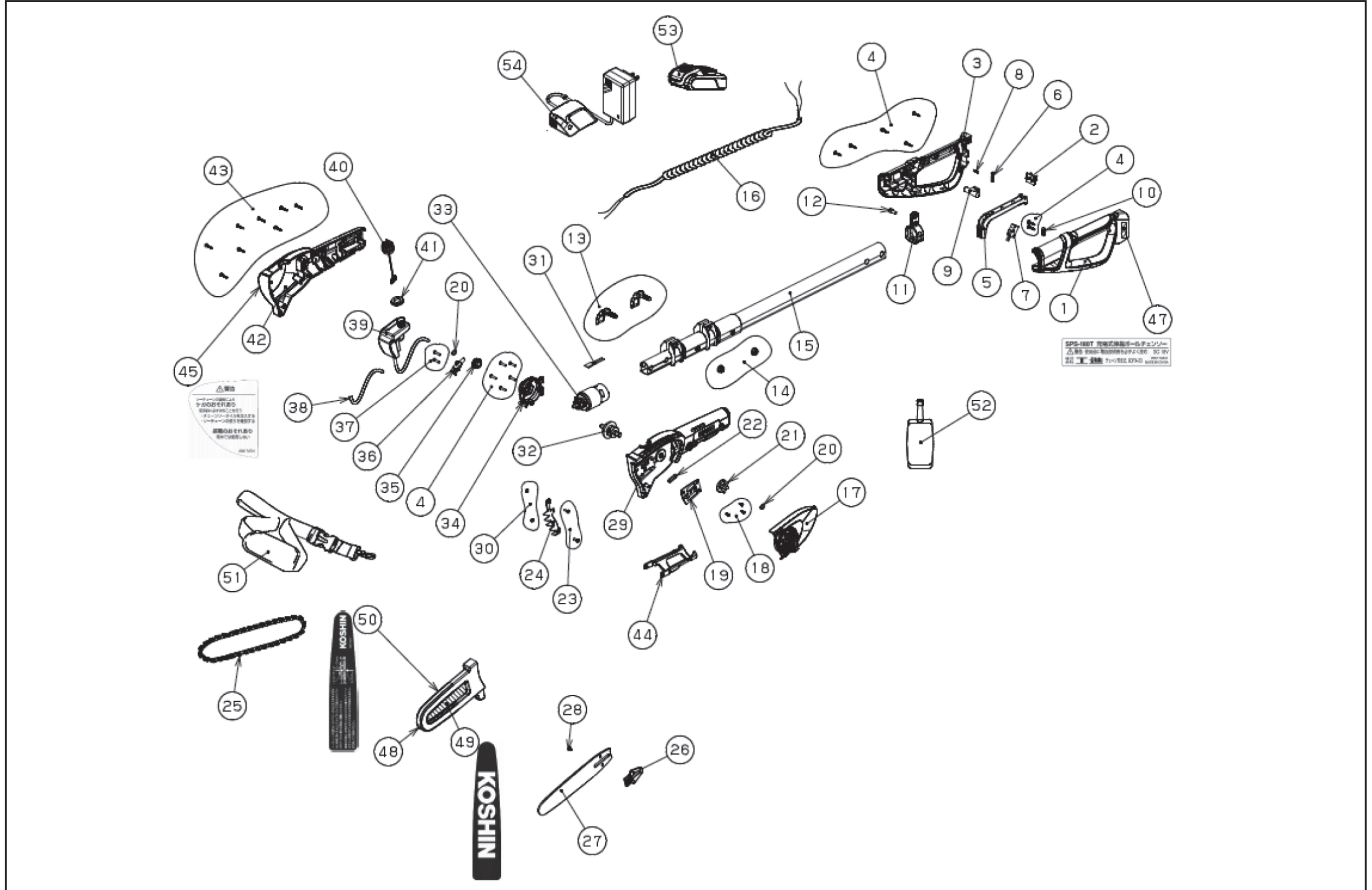

型式名 SPS-180T-AAA-0 (056865501)

*使用個数は1台に使用している個数です。入り数ではありません
*表示価格は部品一個あたりの税抜き小売価格です

No.	部品コード	部品名	使用個数	規格・材質	単価	備考
31	056181801	温度ヒューズ 125度	1	17AME032A5	600	
32	056830401	SPS-180T ギアクミ	1		4,000	
33	056830301	SPS-180T モータークミ	1		6,600	
34	056171701	SPS-180T ギアカバー	1	PA66-GF30	400	
35	056183401	SPS-180T ウォームギア	1	PA66-GF30	200	
36	056183501	SPS-180T オイルポンプ	1		1,100	
37	056143101	(+) なべねじ ST4.2 × 12(F形)S	2	FE	100	
38	056181601	SPS-180T オイルチューブ 1	1	NBR 9.6mm	100	
39	056831101	SPS-180T オイルタンククミ	1		400	
40	056811301	SPS-1820 オイルタンクキャップクミ	1		400	
41	056187901	SPS-180T オイルタンクパッキン	1	NBR	100	
42	056171301	SPS-180T モーターハウジング R	1	PA6-GF30	1,700	
43	056183601	(+) なべねじ ST4.2 × 18S	8	FE	100	
44	056171901	SPS-180T スタット	1	PA6-GF30	500	
45	056174701	SPS-180T 警告ラベル	1	合成紙 UVコート	100	
47	056174801	SPS-180T 名称ラベル	1	合成紙 UVコート	100	
48	056175301	SPS-180T フェンケース	1	PE	600	
49	056174901	SPS-180T フェンケースラベル L	1	合成紙 UVコート	100	
50	056175001	SPS-180T フェンケースラベル R	1	合成紙 UVコート	100	
51	056073501	SPS-1820 肩掛けバンド	1	NYLON	1,800	
52	056051101	SPS-1820 フェンオイル (80ML)	1		-	
53	0568515	18V 2.0AH バッテリーパッククミ	1		6,600	PA-332(4971770-560154)
54	0568572	18V 急速充電器 II クミ (PA-430)	1	((0240186000))	3,300	PA-430(4971770-560727)
	056174601	SPS-180T 取扱説明書	1	A4 P36	-	

□単価記入なき部品の販売は行っておりません。 □単価は予告なく変更することがあります。 □表示価格に消費税は含まれておりません。 □送料は別途料金がかかります。